



> LEFTY SUPERMAX 130

Руководство пользователя.
Дополнение.

В данном дополнении, особенно важная информация представлена в следующем виде:

 Внимание!	Указывает на опасную ситуацию, которая может привести к серьезным травмам.
--	--

ПРЕДУПРЕЖДЕНИЕ	Указывает на специальные меры предосторожности, которые необходимо предпринять, во избежание повреждений.
-----------------------	---

Совет	Предоставляет полезную информацию.
--------------	------------------------------------

Это руководство отвечает стандартам EN 14764, 14766, и 14781.

СОДЕРЖАНИЕ

ИНФОРМАЦИЯ ПО БЕЗОПАСНОСТИ	2
Предназначение.....	2
Проверка / Инспекция	2
Разборка / Модификация	3
Проставки под 29'ER.....	3
LEFTY, ТЕХНИЧЕСКАЯ ИНФОРМАЦИЯ.	
LEFTY SUPERMAX	
структура.....	4
Втулка колеса	5
Настройка SAC-а.....	6-7
PBR блокировка	8
PBR, регулировка отскока.....	8
Снятие (Демонтаж)	9
Установка	10
ОБСЛУЖИВАНИЕ	11
Интервал обслуживания	11
Мойка\Чистка	12
Момент затяжки.....	12
Замена защиты рамы (Bumper)	13
Защита внутренней трубы (MOTO).....	13
Игольчатые подшипники (Reset)	14
ГАРАНТИЙНЫЕ ОБЯЗАТЕЛЬСТВА.....	15
ЗАПАСНЫЕ ЧАСТИ.....	16

Обратите внимание, что технические характеристики и информация в данном руководстве, могут быть изменены для продукта последующих годов выпуска. Дополнительную информацию вы можете получить, посетив наш сайт: <http://www.cannondale.com.ua>

ОБ ЭТОМ РУКОВОДСТВЕ.

Дополнение к руководству владельца Cannondale несет важную информацию:

- Описание конкретной модели,
- Безопасность.
- Обслуживание и техническая информация.

Дополнение не является заменой руководства пользователя для вашего велосипеда Cannondale. Это дополнение может быть одним из нескольких.

Если вам нужно руководство или дополнение, или у вас возник вопрос о вашем велосипеде, пожалуйста, свяжитесь с дилером Cannondale в вашем регионе, или позвоните нам по одному из телефонных номеров, указанных на задней обложке данного руководства.

Вы можете скачать электронную Adobe Acrobat PDF версию. На нашем официальном сайте:
<http://www.cannondale.com.ua>

- Данное руководство не охватывает полную информацию о безопасности и обслуживании вашего велосипеда.
- Данное руководство не содержит инструкций по ремонту велосипеда.
- Все велосипеды Cannondale должны быть полностью собраны и проверяться на правильность работы в магазинах-дилерах Cannondale перед поставкой владельцу.



Внимание!

Это дополнение может включать в себя процедуры, выходящие за сферу ваших общих механических способностей. Могут потребоваться специальные инструменты, навыки и знания. Неправильная механическая работа увеличивает риск несчастного случая. Любая авария на велосипеде - риск получения серьезной травмы. Чтобы свести к минимуму риск, мы настоятельно рекомендуем владельцам обслуживаться в официальных дилер-сервисах.

Назначение.

Повреждения вилки



Внимание!

ЕСЛИ ВАША ВИЛКА ПОВРЕЖДЕНА, НЕМЕДЛЕННО ПРЕКРАТИТЕ ЕЕ ИСПОЛЬЗОВАТЬ .

Следующие условия показывают, что присутствуют серьезные повреждения вилки:

- 1 . Любое необычно звучание, стук, шум.
- 2 . Изменение хода вилки.
- 3 . Изменение хода, сжатия и отдачи вилки. .

4 . Любые изменения по сравнению с тем, когда вилка была рабочей.

5 . Потеря особенностей регулирования , утечки масла или воздуха .

6 . Если подвергалась ударам (глубокие вмятины и изгибы)

7 . Небольшие трещины под\над головкой болта верхнего и нижнего зажима болтов. Эта проверка требует удаления болтов.

Горизонтальные и вертикальные трещины.

в наружной трубе.

Также , пожалуйста, прочитайте Ваше руководство пользования и осмотрите вилку.

ЕСЛИ ПРИСУТСТВУЮТ ПОВРЕЖДЕНИЯ ВИЛКИ, ОБРАТИТЕСЬ К ВАШЕМУ ДИЛЕРУ CANNONDALE.

В ином случае, вы можете получить серьезные травмы в следствии аварии,

Lefty SUPERMAX

- Олл-Маунтин

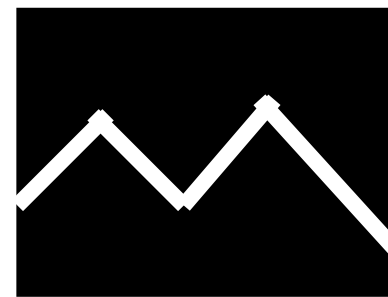

Для экстремальной внедорожной езды.

ПРЕДНАЗНАЧЕНИЕ – для езды в горы и с нее.

Олл-Маунтин велосипеды являются:

(1) более тяжелые, чем кросс-кантри велосипеды, но менее тяжелые, чем фрирайд велосипеды.

(2) Легче и более универсальные, чем фрирайд велосипеды,

(3) тяжелее и больше ход подвески, чем кросс-кантри

велосипеды, что позволяет им преодолевать более крутые препятствия.

(4) Промежуточный ход подвески направленный на соответствующее использование

(5) Охватывают довольно широкий диапазон использования по назначению.

Перед покупкой, обязательно проконсультируйтесь с продавцом и сообщите о стиле вашего катания.

ВИЛКА НЕ ПРЕДНАЗНАЧЕНА: - для экстремальных стилей катания: Freeride, Downhill, North-Shore, Dirt Jumping, Hucking т.д



Внимание!

ОПРЕДЕЛИТЕ СВОЮ ВИЛКУ И ЕЕ ПРЕДНАЗНАЧЕНИЕ. ИСПОЛЬЗОВАНИЕ ВИЛКИ СВЕРХ НАЗНАЧЕНИЯ-ОПАСНО.

Условия использования и предназначения 1-5 обобщены. Проконсультируйтесь с вашим дилером Cannondale о том, как вы собираетесь использовать Ваш велосипед / вилку.

Пожалуйста, прочитайте Руководство пользователя велосипеда Cannondale для получения дополнительной информации

Разборка и Модификация

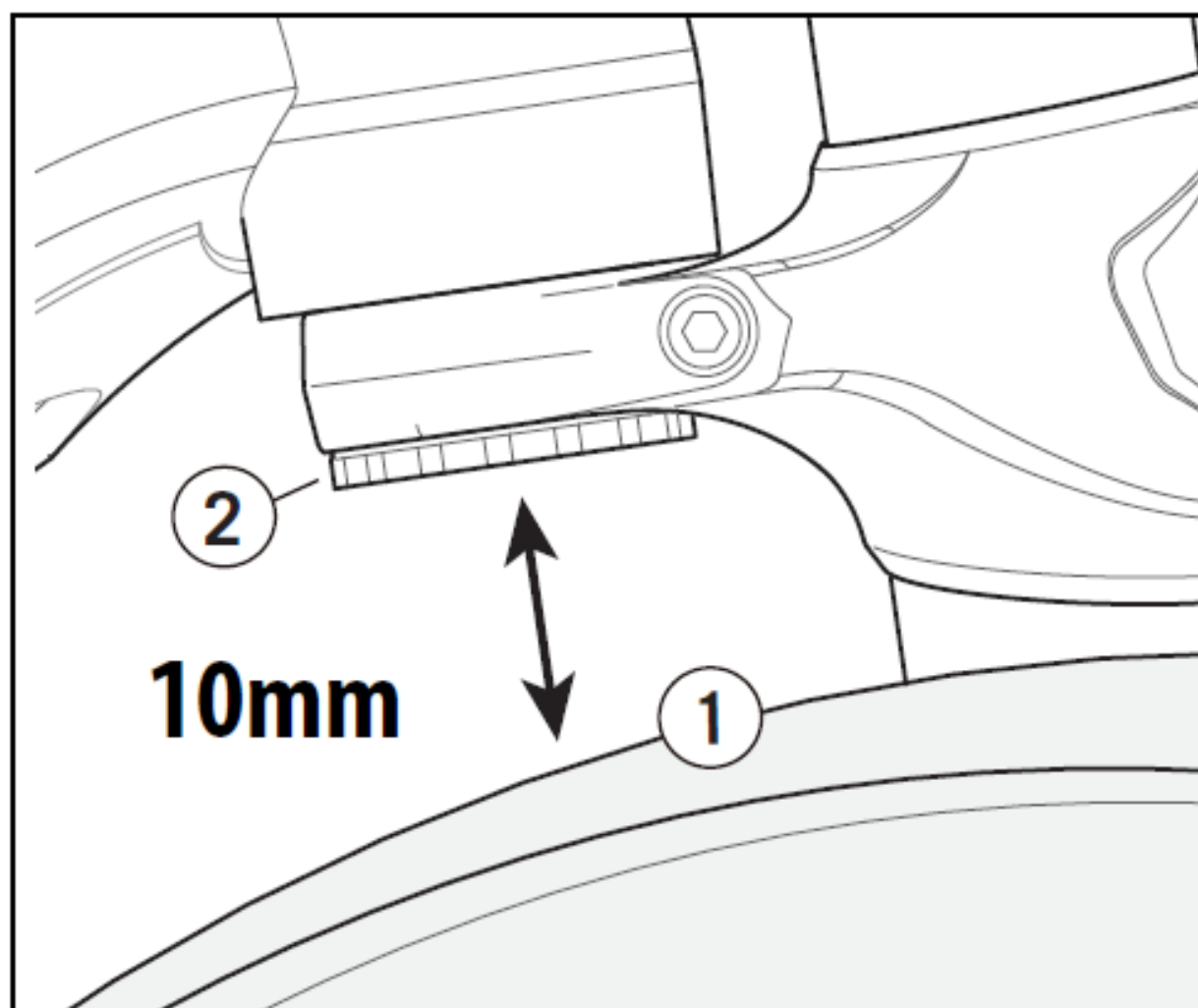

⚠ Внимание!

НЕ СНИМАТЬ 29'ER ПРОСТАВКИ ХОДА.

Если 3x10 мм проставки ограничения хода (см. Рисунок 2.) Не установлены должным образом, и давление воздуха будет слишком низко, то корона вилка, в случае большой нагрузки, будет соприкасаться с вращающейся покрышкой, что может привести к резкой остановке. Как следствие – потеря контроля, и неминуемое падение.

ПРОВЕРЬТЕ МИНИМАЛЬНЫЙ ЗАЗОР (10 мм) МЕЖДУ ПОКРЫШКОЙ И КОРОНОЙ.

После покупки или же ремонта, необходимо спустить полностью вилку, и надавить на нее. Таким образом вы сможете проверить присутствует ли необходимой зазор. (См. рисунок 1)

ВЫ МОЖЕТЕ ПОЛУЧИТЬ СЕРЬЕЗНЫЕ ТРАВМЫ ЕСЛИ ПРОИГНОРИРУЕТЕ ЭТУ ИНСТРУКЦИЮ.

Раздел ТЕХНИЧЕСКОЕ ОБСЛУЖИВАНИЕ данного дополнения включает информацию о регулярности технического обслуживания, что позволит содержать вилку в хорошем рабочем состоянии.



Внимание!

НЕ РАЗБИРАТЬ И НЕ ПЕРЕДЕЛЫВАТЬ ВИЛКУ.

Неправильное обслуживание или изменение может привести к серьезным повреждениям или получению серьезной травмы. Если ваша вилка требует ремонта, отнесите ее в авторизованный сервис Cannondale.

ЗАПРЕЩАЕТСЯ:

1. Высверливать, отрезать, удалять любую часть вилки.
2. Приваривать и прикреплять хомутами ничего постороннего.
3. Пытаться удалить или добавить части картриджа или другие внутренние части вилки.

Рекомендуем Вам по всем вопросам обращаться в авторизованный сервис-центр Cannondale.

Вилка находится под высоким давлением



Внимание!

ПРОВОДИТЬ СЕРВИС ДОЛЖЕН ПРОФЕССИОНАЛЬНЫЙ ВЕЛОСИПЕДНЫЙ МЕХАНИК, И ТОЛЬКО!

Необходимы специальные инструменты. Всё давление воздуха должно быть выпущено перед обслуживанием любой вилки. Никогда не пытайтесь ремонтировать под давлением.

ВЫ МОЖЕТЕ ПОЛУЧИТЬ СЕРЬЕЗНЫЕ ТРАВМЫ И УВЕЧИЯ.

СТРУКТУРА

LEFTY SUPERMAX.

1. PBR блокировка.
2. PBR гидравлическая регулятор отскока
3. XLR –регулятор отскока
4. XLR/PBR-внешняя чашка
5. Верхний хомут/зажим (корона)
6. Болт верхнего хомута/зажима
7. Серия/Номер
8. Защита рамы
9. Внешняя Карбоновая труба
10. Хомут-крепление тормозной гидрог
11. Нижний хомут/зажим (корона)
12. Защита
13. Крепление тормозной гидролинии
14. Нижняя чашка в сборе.
15. Резиновое кольцо SAG.
16. Внутренняя труба(нога).
17. Винты для крепления защиты.
18. Ось втулки.
19. Паз внутреннего подшипника.
20. Паз внешнего подшипника.
21. Резьба под болт втулки.
22. Клапан Шредера.
23. Адаптер тормоза
24. Рулевая
25. Шток (1.5")
26. Картридж
27. Комплект SOLO AIR
28. Проставки для изменения объема воздуха

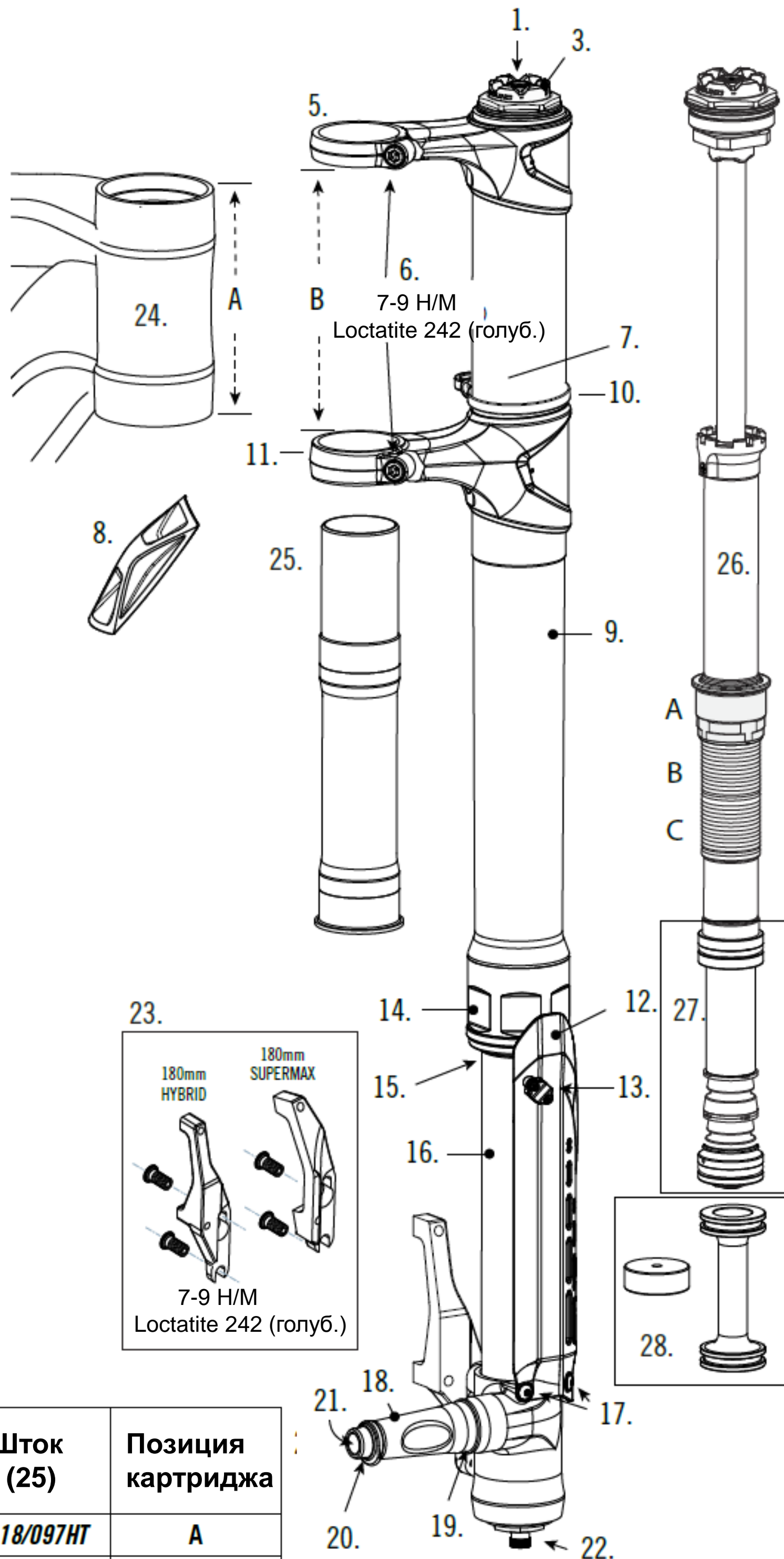

Размер рамы	Высота рулевого стакана (A)	Расстояние (B)	Шток (25)	Позиция картриджа
SMALL	97mm	100.2mm	<i>KH118/09HT</i>	A
MEDIUM	109.7mm	112.9mm	<i>KH118/109HT</i>	A
LARGE	122.4mm	125.6mm	<i>KH118/122HT</i>	B
X-LARGE	134.4mm	137.6mm	<i>KH118/134HT</i>	B

LEFTY SUPERMAX. ВТУЛКА КОЛЕСА.

- Любая втулка SUPERMAX или LEFTY HYBRID может быть использована с SUPERMAX. При этом стоит помнить о правильности установки нужного тормозного переходника. (См. предыдущую страницу , № 23)
- Крышка втулки имеет левую резьбу. Она сохраняет болт в сборе и демонтируется только при замене подшипников или втулки, **но не при снятии колеса.**
- Болт втулки имеет обычную правую резьбу. Вставьте 5 мм шестигранный ключ. Поверните его по часовой стрелке, чтобы установить колесо. Поверните его против часовой стрелки, чтобы снять колесо.

1. Пыльник
2. Внутренний подшипник
3. Корпус втулки
4. Внешний подшипник
5. Комплект крепления
6. Переходник для ремонта
7. Болт втулки/оси
8. Крышка втулки
9. Ключ для крышки
10. Кольцо защелка(*только для SUPERMAX)

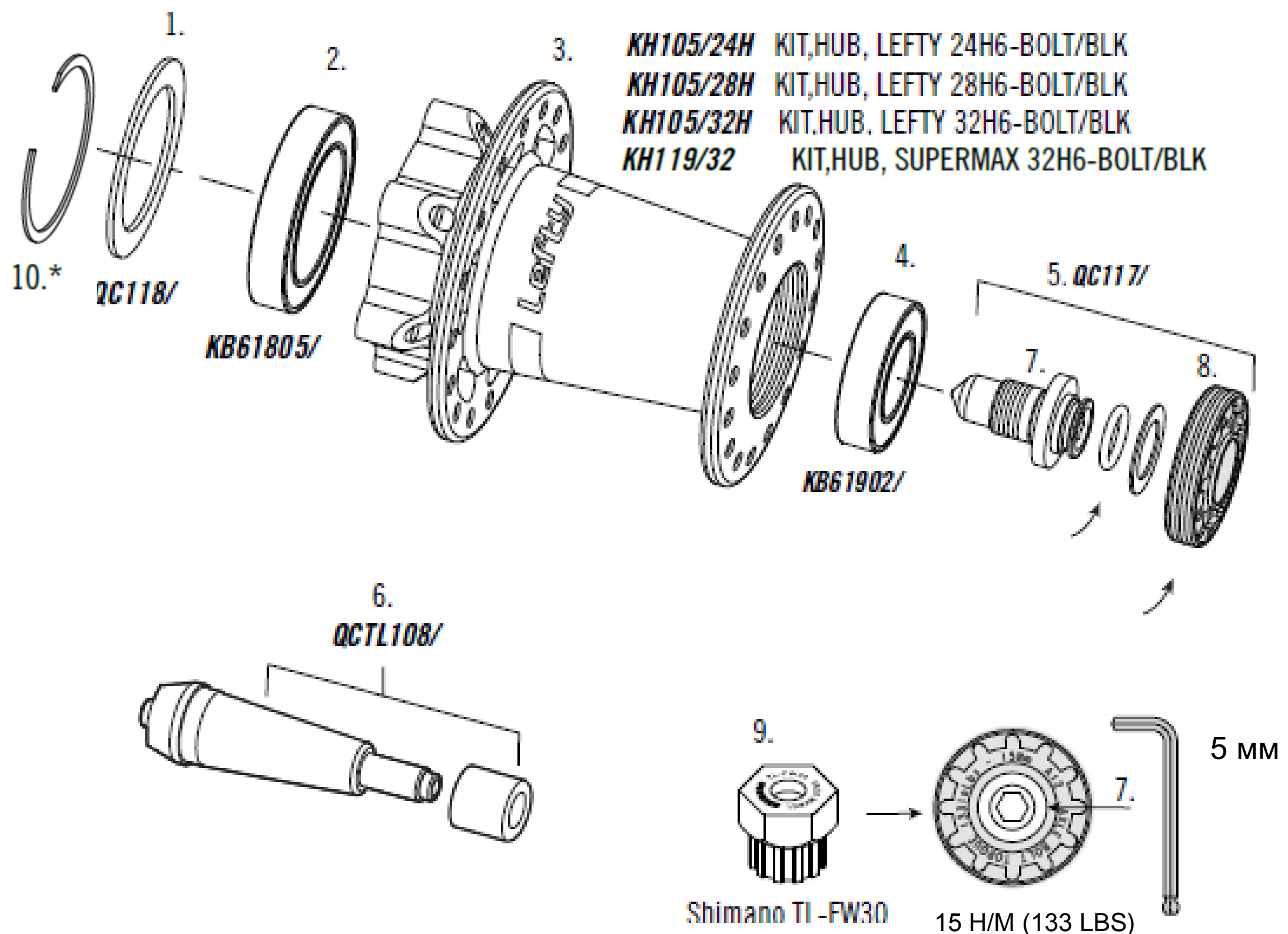

Размеры втулки		SUPERMAX		LEFTY HYBRID	
A	Диаметр фланца (со стороны ротора)	68.0 mm			
B	Диаметр фланца (с внешней стороны)	54.0 mm			
C	Фланец (со стороны ротора)	25.8mm		18.8 mm	
D	Фланец (с внешней стороны)	34.6mm		31.6 mm	

НАСТРОЙКА SAG.

СЭГ- это разница расстояние между тем, когда вилка находится в покое, и когда проседает под весом вашего тела. Установите его в соответствии с инструкцией. Изменяйте SAG путем регулирования давления воздуха, через клапан Шредера.

Таблица рекомендованного давления (Установите необходимое давление перед настройкой)		
Вес фунт/кг	29ER	
	PSI	Bar
120 / 55	64	4.4
130 / 60	66	4.6
140 / 65	70	4.8
155 / 70	74	5.1
165 / 75	78	5.4
175 / 80	80	5.5
185 / 85	83	5.7
200 / 90	87	6.0
210 / 95	90	6.2
220 / 100	93	6.4
230 / 105	95	6.6

Имейте в виду, что обычные манометры насосов имеют отклонения. Поэтому, мы рекомендуем Вам более точно подстроить вилку исходя из SAG-а.

Точная настройка рекомендуемого SAG-а. (Отрегулируйте давление воздуха + / -, чтобы установить нужный СЭГ)				
Ход вилки LEFTY SUPERMAX	130	120	100	90
25% SAG :	32	30	25	22
20% SAG -	26	24	20	18
30% SAG -	39	36	30	27

ПРЕДЕЛЫ ДАВЛЕНИЯ ВОЗДУХА ДЛЯ LEFTY.

Минимум: 50 фунтов на квадратный дюйм (psi), 3,4 BAR
 Максимум: 225 фунтов на квадратный дюйм (psi), 15,5 BAR

Для установки проседания (SAG):

1. Снимите крышку клапана Шредера (1).
Прикрутите наконечник насоса высокого давления к клапану Шредера (2). См. рисунок 1.

2. Установите рекомендуемое начальное давление воздуха в соответствии с вашим весом.

3. Придвиньте в плотную резиновое колечко (3) к нижней чашке (4). См. Рисунок 2.

3. Сядьте на велосипед перенеся вес на педали.

Примечание: посадка влияет

Распределение веса и как следствие на проседание (SAG) вилки.

Например, в положении "Атака" (Рис. 3). Вес гонщика распределяется одинаково на переднее и заднее колесо.

4. Измерьте расстояние от края нижней чашки до резинового кольца. См. рисунок 4.

Если слишком большое проседание,- добавьте воздуха в небольшой пропорции.

Если проседание слишком мало, уменьшите давление воздуха. Слишком маленькое давление снизит ход вашей вилки, и приведет к неправильной работе.

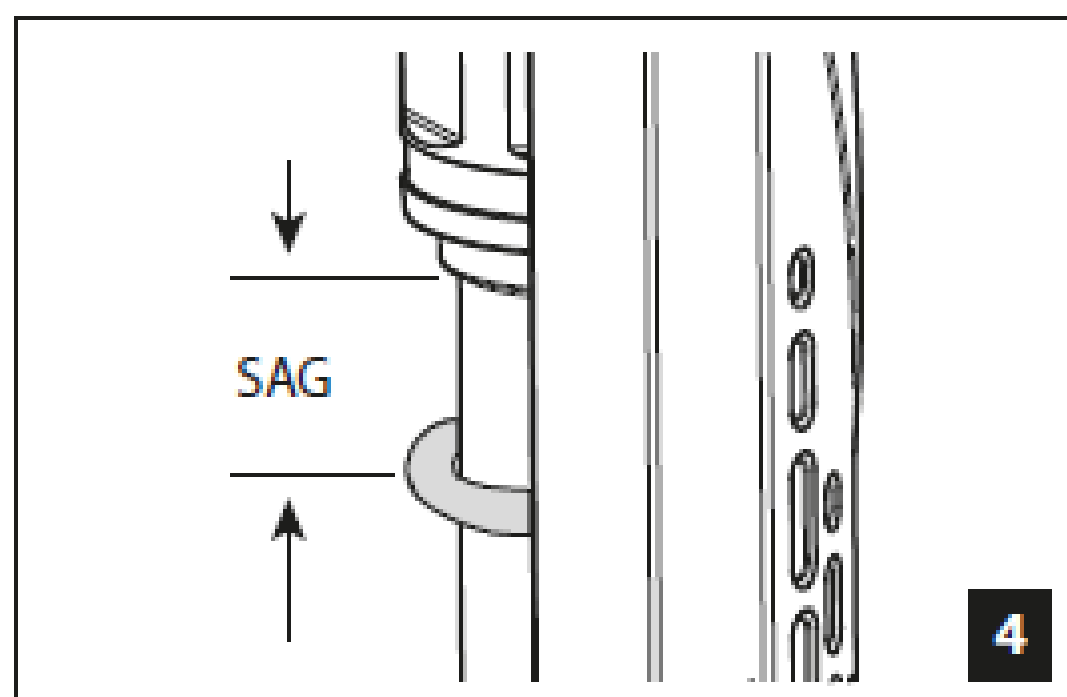
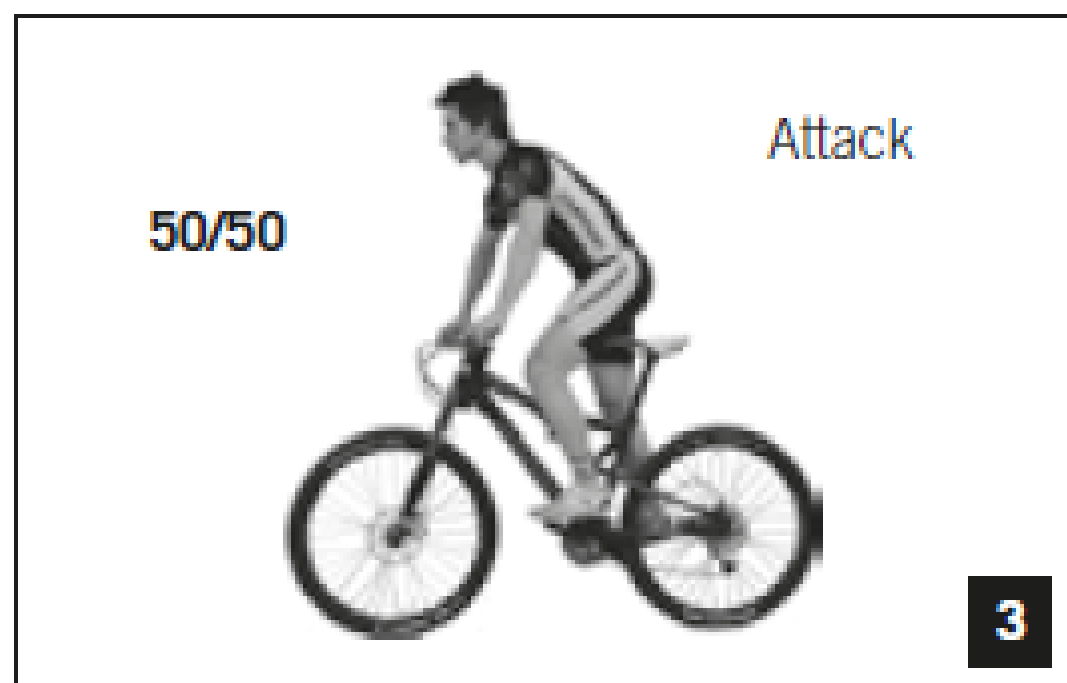
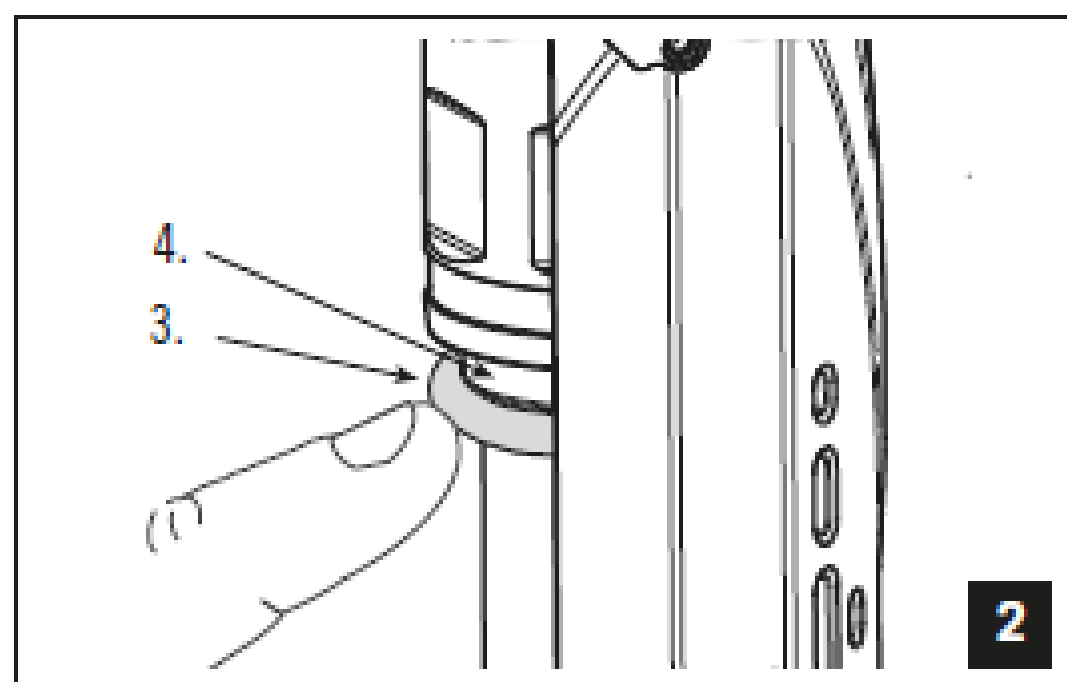
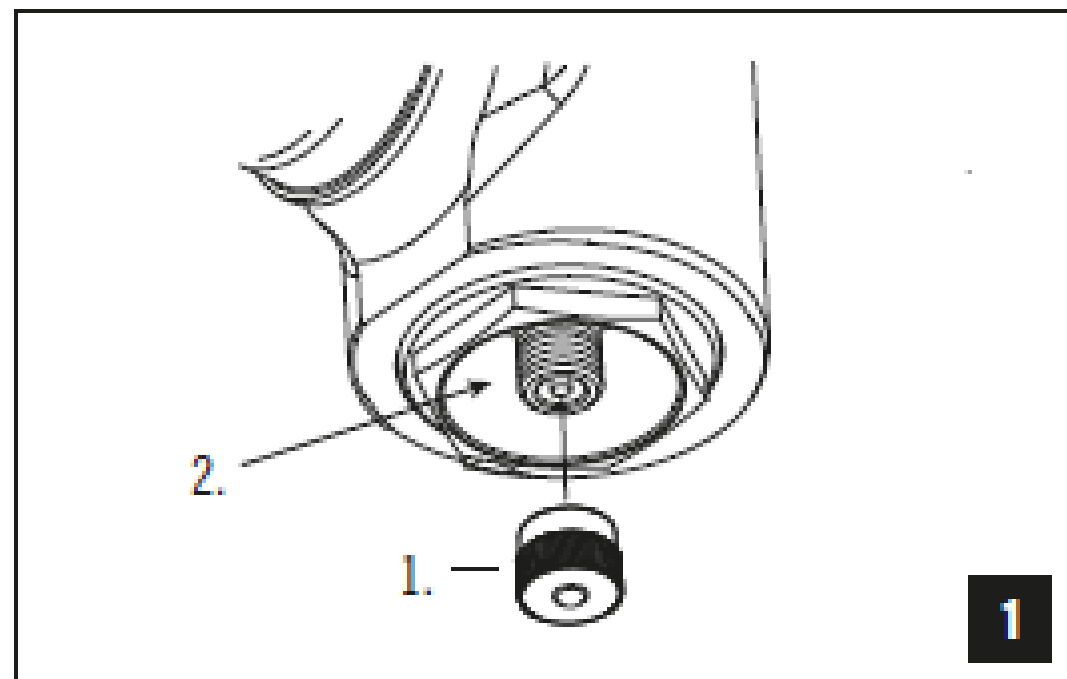

ПРЕДУПРЕЖДЕНИЕ

Удостоверьтесь, что насос высокого давления и клапан Шредера чистые. Наличие грязи на клапане, или на конце насоса может привести к попаданию грязи в вилку. Это может привести к повреждению потери воздуха.

НАСТРОЙКА ОТСКОКА.

PBR

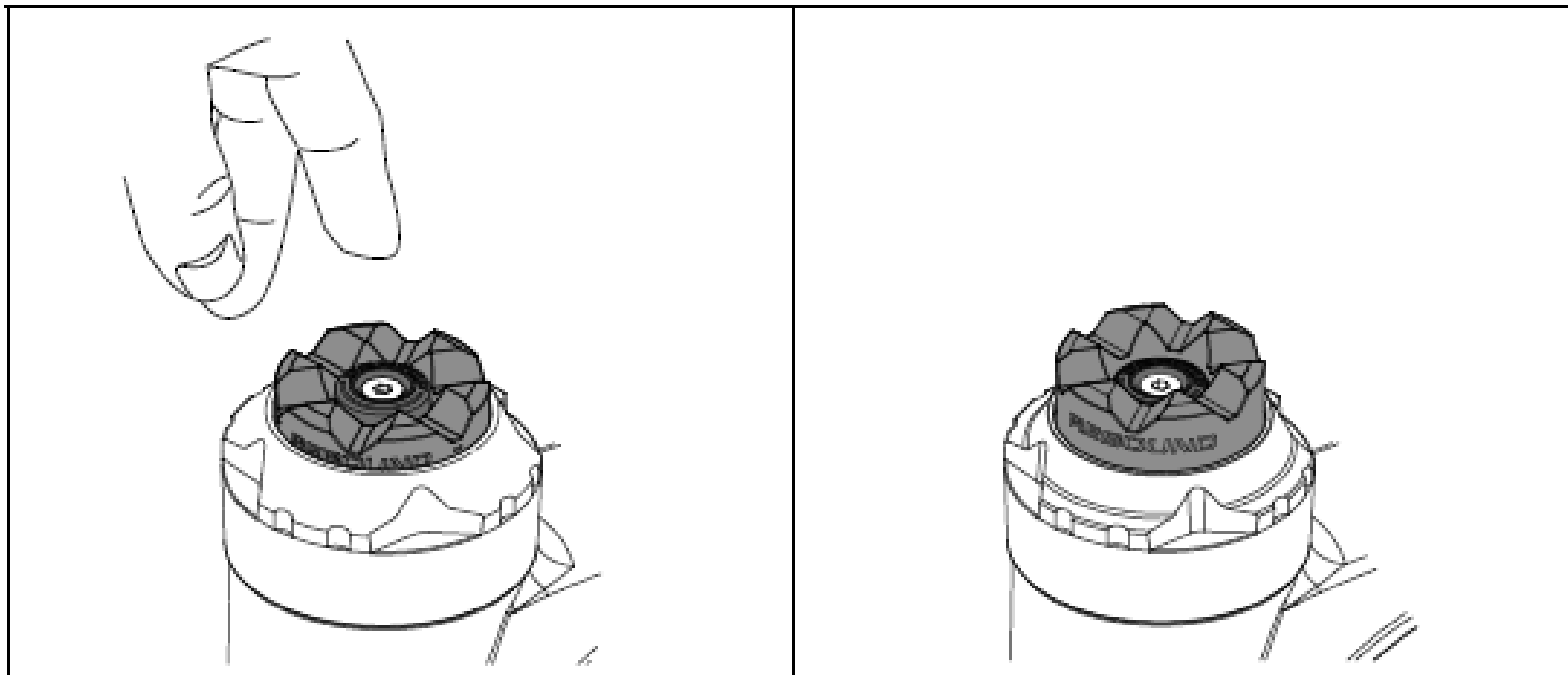

Разблокирована

Нажмите чтоб заблокировать.

Заблокирована

Нажмите чтоб разблокировать.

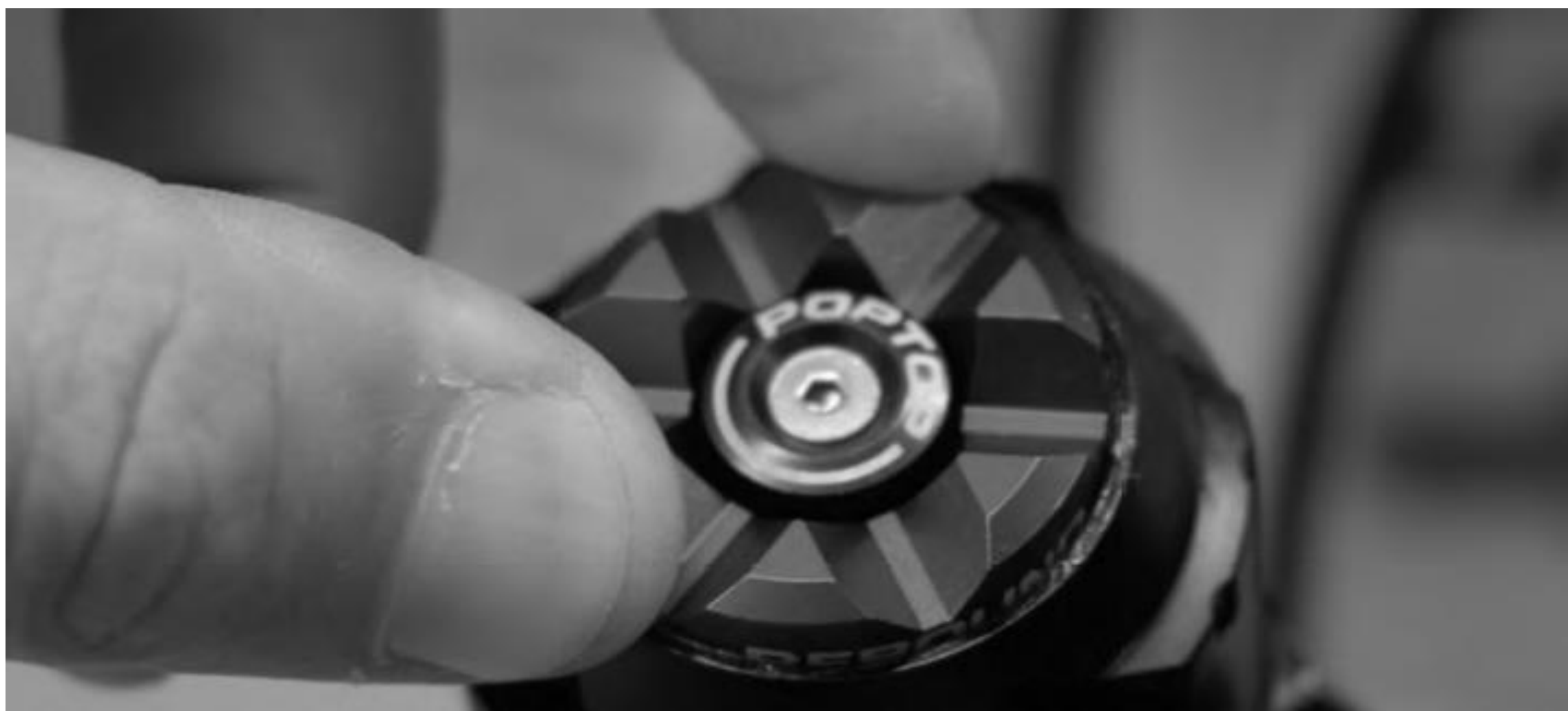

Поворачивайте регулятор в сторону "-" (против часовой стрелки), для увеличения скорости отскока(быстрее).

Поворачивайте регулятор в сторону "+" (по часовой стрелке), для уменьшения скорости отскока(медленнее).

Переднее колесо. Снятие.

1. При необходимости ослабить зажим крепления гидролинии, на передней части защиты (МОТО), таким образом, чтоб гидролиния смогла свободно двигаться. Это поможет проще снимать и устанавливать тормозной каллипер.
2. См. рисунок 1. Используйте 5 мм шестигранный ключа чтоб ослабить болты крепления тормозного адаптера настолько, чтоб можно было легко снять его. Для этого нет необходимости полностью раскручивать болты. Осторожно переместите тормозной каллипер предохраняя его от повреждений.
3. См. Рисунок 3. Вставьте 5 мм шестигранный ключ в болт втулки и поверните его против часовой стрелки. Продолжайте поворачивать пока не сможете с легкостью снять колесо.(см. рисунок 4)



ПРЕДУПРЕЖДЕНИЕ

- Убедитесь, что болт полностью откручен, перед тем как снять колесо. Не пытайтесь насильно вытащить колесо.
- Когда колесо снято, придерживайте вилку и колесо таким образом, чтоб не попадала грязь на ось вилки и втулку колеса.
- Защитите ось от повреждений при снятом колесе.

Переднее колесо. Установка.

Чтобы установить колесо:

1. Осмотрите внутренности втулки на отсутствие загрязнений. Примите необходимые меры, если загрязнение все же присутствует. Протрите ось вилки чистой сухой салфеткой. Нанесите высококачественную велосипедную смазку на подшипники внутри втулки, или же на посадочные места оси вилки.
2. Наденьте колесо прямо на ось вилки.
3. Удерживайте колесо за втулку со стороны ротора, хватом большого и остальных пальцев руки. Прижмите колесо этой рукой. Поверните болт ось по часовой стрелке, чтобы затянуть болт. Убедитесь, что болт идет по резьбе.
4. После того, как вы успешно установили колесо по центру, используйте динамометрический ключ, чтобы затянуть до конца. 15,0 Н \ м (133,0 В \ кг).
5. Установите тормозной каллипер. Затяните болты (9,0 Н \ м).
6. Прокрутите колесо, чтобы убедиться что оно движется свободно. Обязательно просушите тормоза для правильной работы перед поездкой.

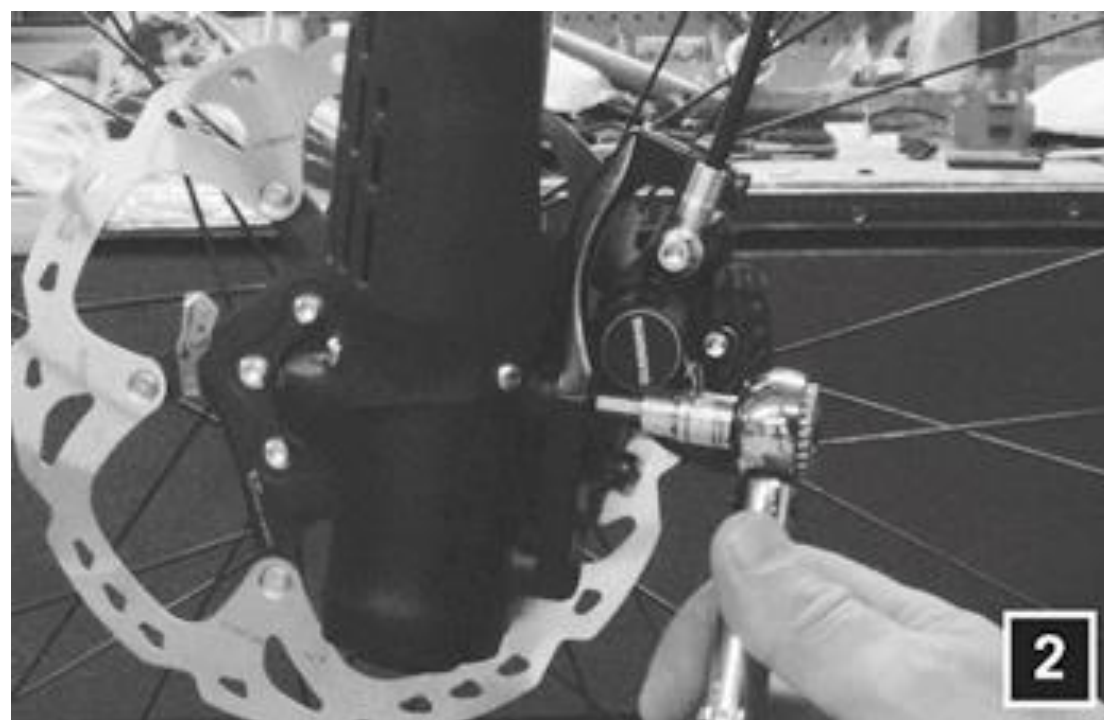

Внимание!

НЕ ЗАГРЯЗНЯТЬ ТОРМОЗНОЙ РОТОР И КОЛОДКИ СМАЗЫВАЮЩИМИ МАТЕРИАЛАМИ.

ПРЕДУПРЕЖДЕНИЕ

- Установите тормозной ротор между колодками. Замените колодки, которые отслужили свой срок, убедитесь, что колодки и каллипер расположены правильно.
- Используйте только оригинальные болты для установки тормоза..
- УБЕДИТЕСЬ ЧТО РОТОР НЕ ЗАГРЯЗНЕН МАСЛОМ ВИЛКИ.**



Внимание!

НЕ ЕЗДИТЬ БЕЗ ПРАВИЛЬНОЙ УСТАНОВКИ/РАБОТЫ ТОРМОЗНОЙ СИСТЕМЫ.

Lefty (ротор / каллипер) выступает в качестве неотъемлемой части тормозной системы. Если система отсутствует или неправильно установлена, или если болт втулки на оси колеса установлен не должным образом, переднее колесо может соскользнуть. Стандарт крепления – IS (International Standart). Если вы желаете заменить тормозную систему, обратитесь пожалуйста в авторизированный сервис Cannondale.

ОБСЛУЖИВАНИЕ.

Этот график предназначен только в качестве руководства.

Вы должны установить график, соответствующий вашему стилю езды.

Наименование	Интервал	Исполнитель
Проверка на повреждения	ДО/ПОСЛЕ поездки	Владелец
Проверка на затяжку болтов	После 1-ой поездки, каждая 4-5 поездка	Владелец
Замена защиты рамы	По необходимости.	Владелец
Сброс/RESET	По необходимости/ 50 ч.	Механик сервис-центра
Смазка телескопа	Каждые 100 часов	Механик сервис-центра
Проверка картриджа	Каждые 100 часов или раз в год	Механик сервис-центра
Полное ТО картриджа и Телескопа	Каждые 200 часов	Механик сервис-центра

Учитывается обычная езда. 1 час гонки = 2 часам обычной езды.

РАСПИСАНИЕ ПРОФЕССИОНАЛЬНОГО СЕРВИСА *- ЕЖЕГОДНО (минимум)

Ежегодно, или когда у вас возникают проблемы, вилку Lefty стоит обслуживать в дилер-центре Cannondale, или же в авторизованном сервисе HEADSHOCK . Ваш вилка должна быть разобрана профессионалом и оценена на износ внутренних и внешних износ деталей. Поврежденные детали должны быть заменены на новые. Любой сервис должен быть вписан в паспорт \ технический документ вилки Lefty.

ОБРАТИТЕ ВНИМАНИЕ: Cannondale предоставляет профессиональные услуги по обслуживанию Cannondale Headshok / Lefty.

Пожалуйста, обратитесь к дилеру о программах обслуживания, доступных для вашей модели вилки.



Внимание!

РЕГУЛЯРНЫЙ ОСМОТР И ОБСЛУЖИВАНИЕ ВАЖЕН ДЛЯ ВАШЕЙ БЕЗОПАСНОСТИ.
Вы можете получить серьезные травмы, при неисправном состоянии вилки.
Попросите вашего Cannondale дилера помочь вам разработать полную программу по техническому обслуживанию вилки.

ВАЖНАЯ ИНФОРМАЦИЯ ПРИ ЕЗДЕ В МОКРУЮ ИЛИ ВЛАЖНУЮ ПОГОДУ.**Чистка.**

Очищайте используя только мягкое мыло или водный раствор. Чистая вода и жидкость для мытья посуды поможет лучше избавиться от загрязнений. Обязательно прикрывайте регуляторы резиновым бандажом, полиэтиленовым пакетом и т.д. Нанесите специальный спрей если загрязнение слишком сложное.

ПРЕДУПРЕЖДЕНИЕ

- НЕ ИСПОЛЬЗОВАТЬ АВТОМОЙКУ И БОЛЬШОЙ НАПОР.** Используйте садовый шланг с низким давлением. Мощная струя лишь углубит грязь во внутрь вилки, что будет способствовать быстрой коррозии или скорейшему повреждению частей и быстрому износу.
- ПО ТОЙ ЖЕ ПРИЧИНЕ НЕ ИСПОЛЬЗУЙТЕ БОЛЬШОЕ ВОЗДУШНОЕ ДАВЛЕНИЕ.**

МОМЕНТ/СИЛА ЗАТЯЖКИ.

Правильный момент затяжки для крепежных элементов (болтов, винтов, гаек) на велосипеде очень важен для вашей безопасности, долговечности и производительности вашего велосипеда. Мы призываем вас, использовать при сборке/проверке динамометрический ключ.

Наименование	н/м	ф/д	Loctite™
LEFTY болты верхнего/нижнего хомута	7-9	62-80	Loctite 242(голубого цвета)
Шурупы защиты	1.0	9	Loctite 242(голубого цвета)
Болт оси/втулки LEFTY	15	133	
Болты крепления руля к выносу OPI	6	52	Loctite 242(голубого цвета)
Болты крепления выноса к штоку	12	106	

Защита рамы.

Защита рамы, расположенная на внутренней стороне вилки между двумя зажимами/хомутами, защищая раму от контакта с вилкой. Замените ее на новую, если она была повреждена, или потеряна. **ЗАМЕНА:** Перед заменой, осторожно очистите внешнюю трубу Lefty теплой водой с мылом и протрите насухо. Снимите защитную пленку с новой защиты, и прикрепите нажатием вплотную к наружной трубе. **ВАЖНО:** Обязательно установите защиту так, чтобы когда руль был повернут влево, защита вилки предотвращала контакт с рамой. Обратитесь за помощью к вашему дилеру Cannondale.

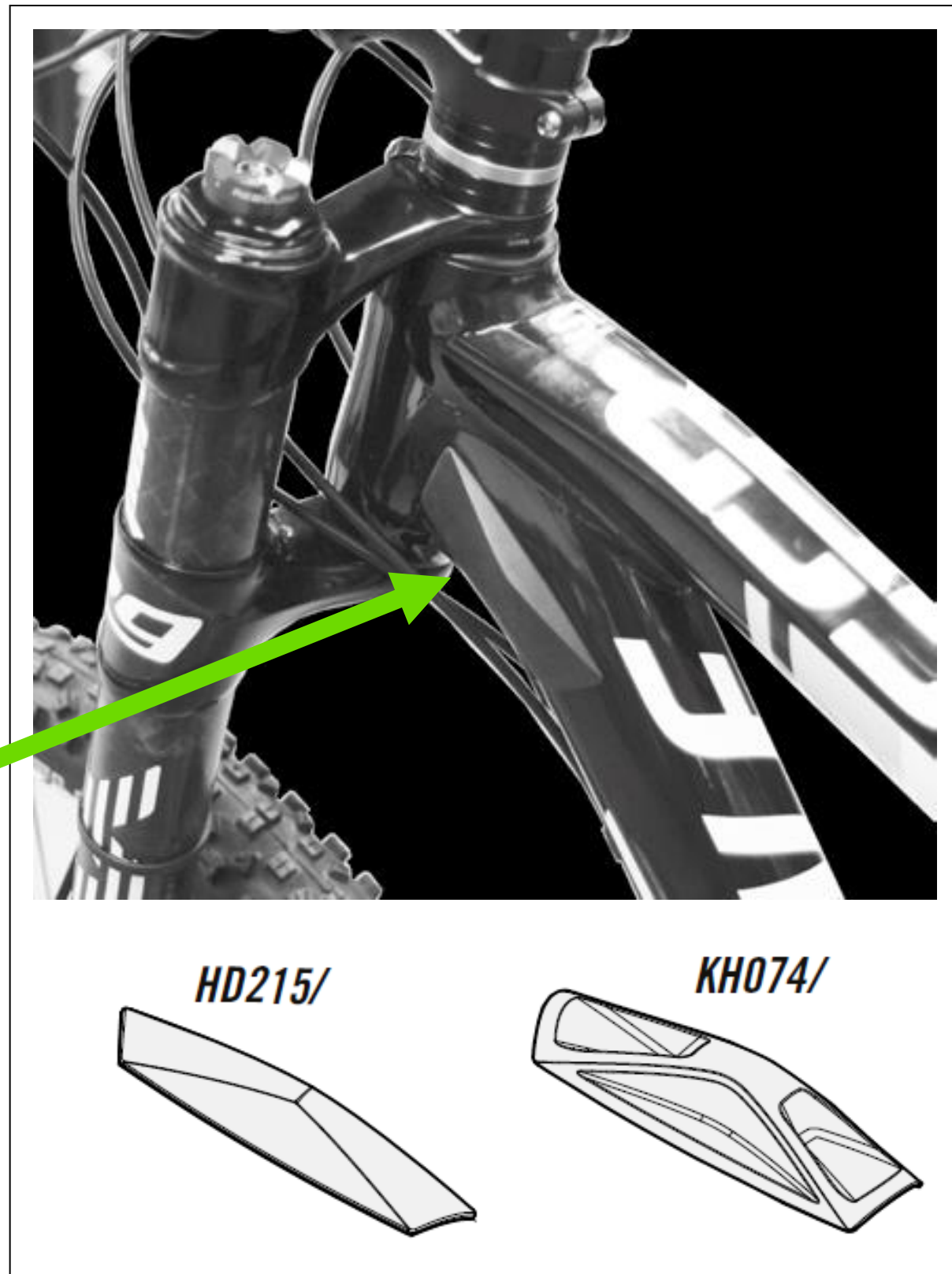

ЗАЩИТА МОТО.

Защита-щиток (МОТО) препятствует возникновению микроударов на поверхности внутренней трубы вилки производимых от попадания камней. Она также придерживает тормозную гидрелинию. Периодически проверяйте ее. Убедитесь, что она находится в хорошем состоянии и Прикручена должным образом.

ПРЕДУПРЕЖДЕНИЕ

Замените защитный щиток на новый, если он поврежден.

1. Защита-Щиток
2. Отверстия под шурупы
3. Шурупы крепления
4. Крепление гидрелинии

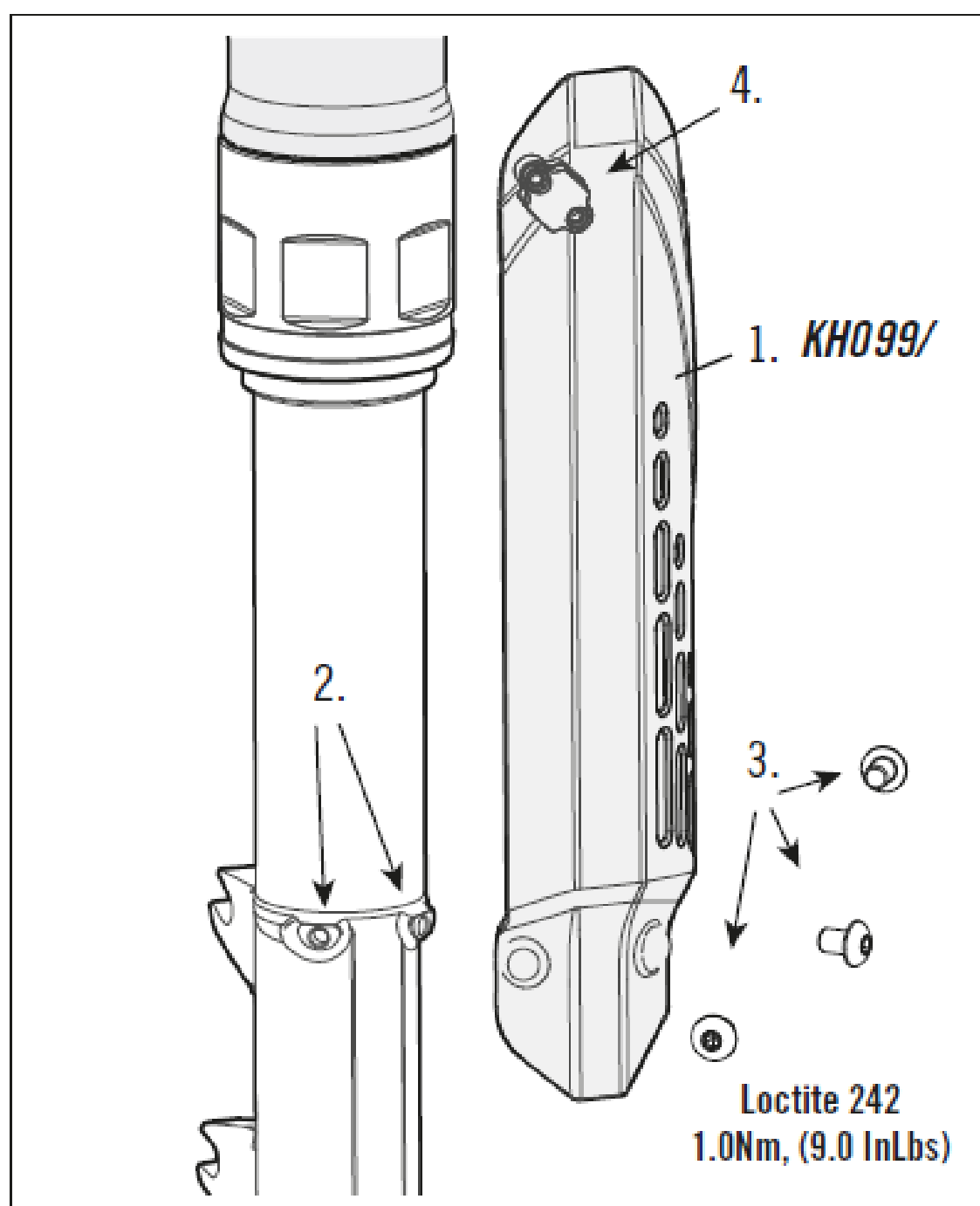

РУКОВОДСТВО ПО СБРОСУ (RESET)

ПРЕДУПРЕЖДЕНИЕ

**НЕ ОТКРУЧИВАТЬ ВНЕШНЮЮ
ЧАШКУ НЕ СПУСТИВ ДАВЛЕНИЕ
ВОЗДУХА.**

Выполняйте RESET каждые 50 часов.

1. Установите велосипед в вертикальное положение.

2. Накройте тормозной ротор чистой салфеткой.

Снимите колпачок клапана Шредера и удерживайте

клапан, чтобы выпустить все давление воздуха. В идеале используйте насос высокого давления, с кнопкой спуска давления. Если вытекло немного масла, не беспокойтесь, это нормально.

3. После того, как вилка была полностью спущена, надавите на руль.

4. Полностью растяните вилку, и измерьте расстояние от верхнего края внешней трубы,

До нижнего края внутренней трубы. Если длина не соответствует, выполните следующие действия:

Уверенно подтяните на себя вилку, удерживая внутреннюю трубу, пока она не остановится (Совет – прислушайтесь к звукам. Затем заново надавите.

Повторите эту процедуру несколько раз.

Небольшой стук-указывает на полное выдвижение).

Повторите так несколько раз, применяйте только умеренную силу.

5. После того как все выполнено, установите SAG.

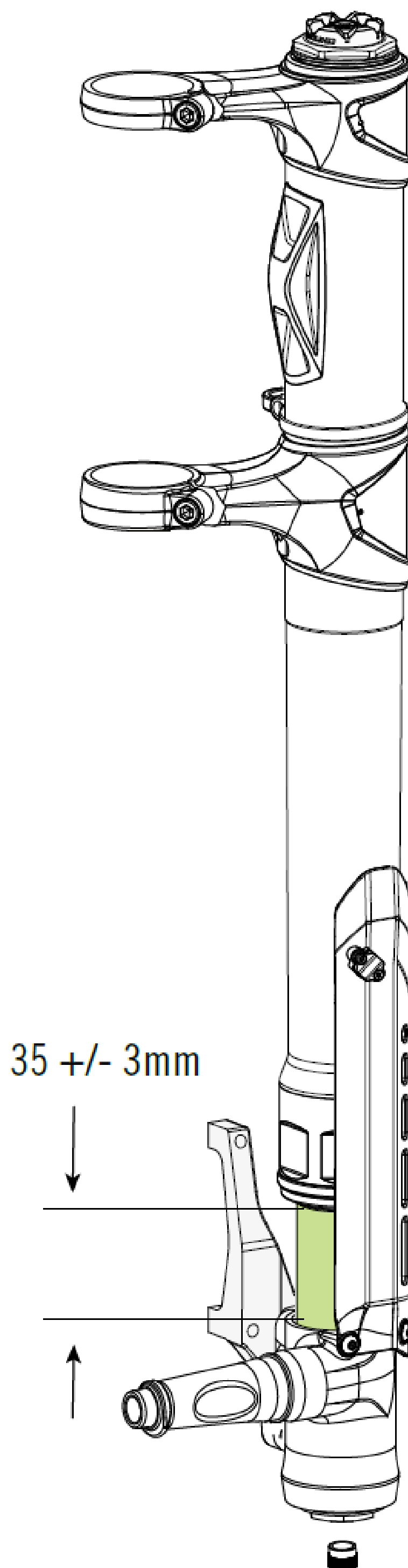

Измерять полностью сжатой.

CANNONDALE - ПОЖИЗНЕННАЯ ГАРАНТИЯ.

Продукция Cannondale Headshok (LEFTY, FATTY, SOLO) попадает под действие положений и условий гарантийных обязательств Cannondale. Условия доступны на страницах нашего сайта по адресу: <http://www.cannondale.com.ua/garantia>
Обязательно прочитайте исключения , перечисленные в гарантийных обязательствах. Например, в случае аварий и неправильного обслуживания, гарантия не распространяется .

Определения , связанные с вилками :

Гарантия распространяется на корпус вилки .

" Корпус вилки" -это определенные структурные части вилки , в частности, внешняя и внутренняя трубу , шток , хомуты\зажимы (корона) и внутренняя труба с осью.

Защита- Щиток (Мото), хомуты для рубашек, игольчатые подшипники и рельсы, которые являются частью телескопической сборки считаются расходными материалами, и НЕ ПОДЛЕЖАТ пожизненной гарантии.

На внутренние части вилки производитель предоставляет 1 год гарантии, при отсутствии дефектов вызванных неправильной эксплуатацией и несвоевременным прохождением ТО.

К «Внутренним частям вилки» Cannondale относит: картридж и внутренние части , сальники , уплотнительные кольца , воздушные цилиндры, воздушные поршни , пружины, эластомеры, защиты , втулки, игольчатые подшипники, масло . Нормальный износ по этим пунктам , не предусмотрен гарантией.

Как и тормозные колодки автомобиля, все части должны устанавливаться только профессиональным механиком.

Претензии.

При любом гарантийном обращении , которое будет рассматриваться , вам необходимо предоставить подлежащую замене раму/вилку в авторизованный дилер-центр Cannondale. Необходимо также предоставить документы в оригинале (Чек, Гарантийный талон, Паспорт).

ЗАПАСНЫЕ ЧАСТИ- LEFTY SUPERMAX

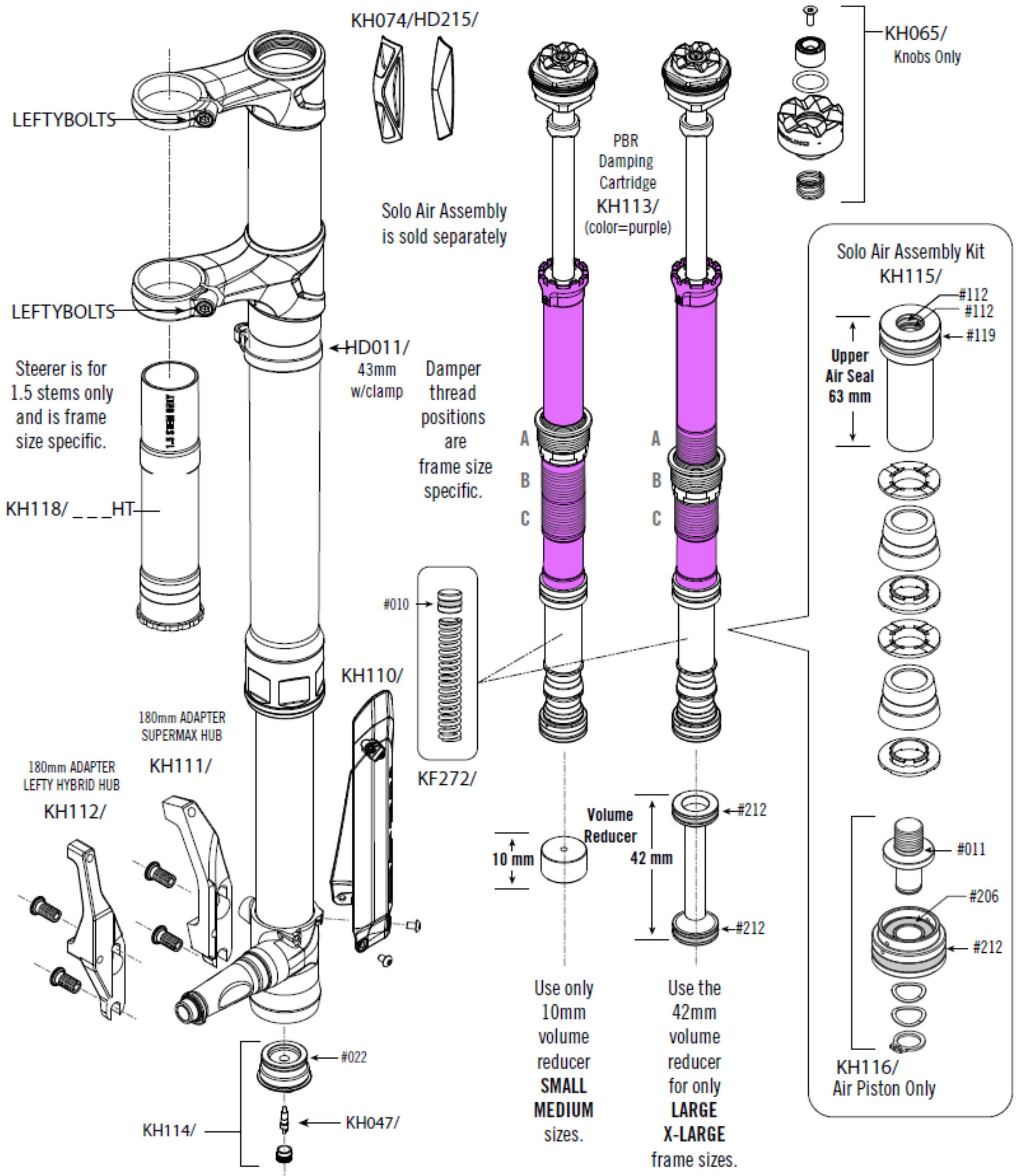

С этой страницей мы хотим предложить Вам возможность отслеживать ваше регулярное техническое обслуживание, чтобы получать правильный сервис .

Наименование	Примечание
Дата:	
КМ:	
ФИО:	
Печать:	

Наименование	Примечание
Дата:	
КМ:	
ФИО:	
Печать:	

Наименование	Примечание
Дата:	
КМ:	
ФИО:	
Печать:	

Наименование	Примечание
Дата:	
КМ:	
ФИО:	
Печать:	

Наименование	Примечание
Дата:	
КМ:	
ФИО:	
Печать:	

cannondale

Информация подготовлена для сайта
<http://www.Cannondale.com.ua>

По заказу ТМ «Велопланета»-официальный дилер Cannondale в Украине.
Капущак Василий. 2013 год.